

MAGNETIC SERIES

JA-C SERIES CA SERIES

SANKI PARTS FEEDING SYSTEM CATALOG



JA-C Vibrator

CA Vibrator

Bowl

In-Line Feeder

Bulk Hopper

Controller

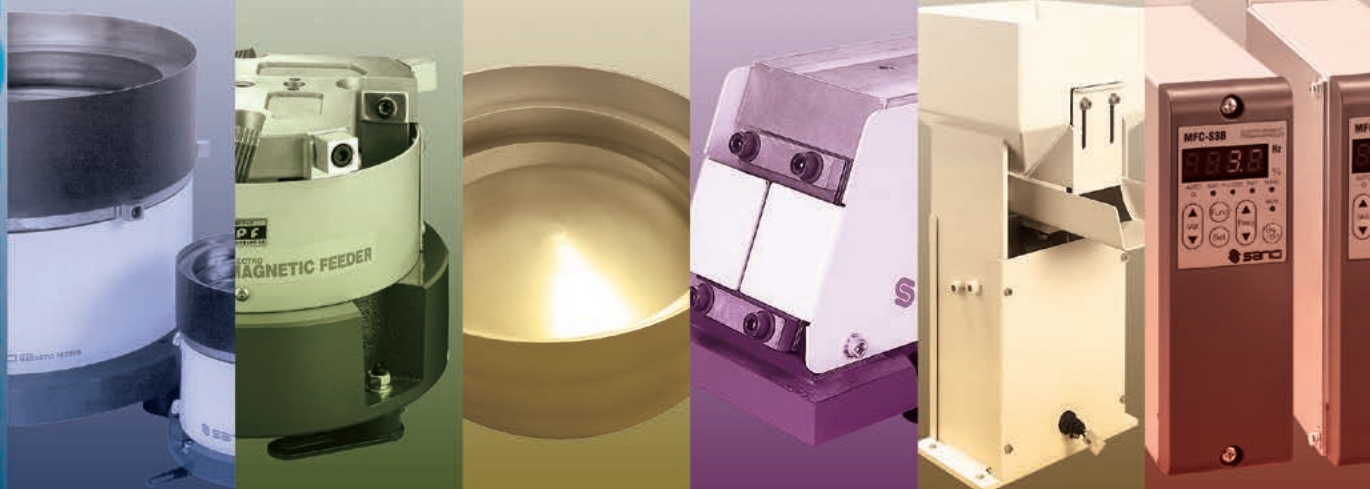

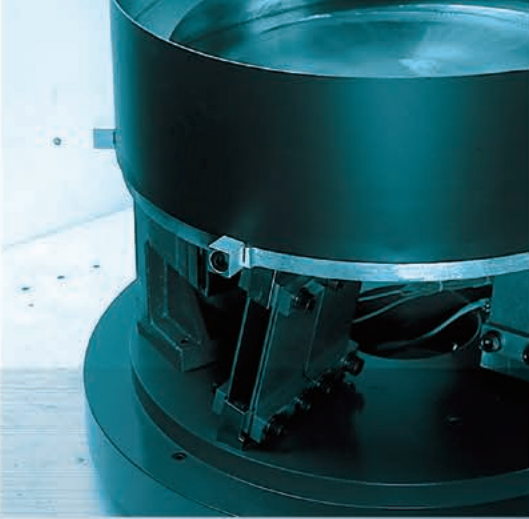

進化したJA遺伝子『Cシリーズ』

Evolved JA generation "C series"

JAタイプ誕生以来、SANKI が理想の振動を求めて
こだわり続ける基本方式。

その遺伝子を受け継ぎ、さらなる進化を遂げた新方式、それが『Cシリーズ』。

JA drives have provided ideal vibration in a wide variety
of applications for many years.

Sanki's new technology for spring deflection is incorporated
into the latest generation of JA drives, the "C Series".



P3～4 JA-C 振動機

JA-C Vibrator

JA-C230 / 300 / 390N / 460N / 610 / 700



P5～6 CA 振動機

CA Vibrator

CA-150 / 190 / 230 / 300 / 390 / 460



P7～8 ボウル

Bowl

円筒ボウル Straight bowl / 段付ボウル Cascade bowl



P9～10 インラインフィーダ

In-Line Feeder

継ぎばね方式 Joint spring type / ゴム脚方式 Rubber insulator type



P11～12 バルクホッパー

Bulk Hopper

BHF-5A / 10A / 15A / 20A / 30A / 50A / 100A



P13～14 コントローラ

Controller

MFC-S3B / MFC-S6B / MFC-N3 / MFC-N6



JA-C 振動機 JA-C Vibrator

特長 Features

ボウルクランプ Bowl clamp

ボウルへの振動伝達性能がさらにアップ。
Vibration transfer performance to bowl is further improved.

板ばね Leaf spring

実感騒音レベルを 20~30% 近く低減。(当社比)
高速搬送域で優れた性能を発揮。
Reduces experienced noise level by nearly 20~30% (according to our comparison data) Shows superior performance in high-speed transport range.

ベース Base

余裕の反力吸収。
Sufficient absorption of reaction force.

サイドプルマグネット Side-Pull Magnet

サイドプル“横引き”方式を C シリーズにも採用。
Side-pull “horizontal” system is also introduced to C-series.



仕様 Specifications

	JA-C230		JA-C300		JA-C390N		JA-C460N		JA-C610	JA-C700
入力電圧 Input voltage	AC (V)		100	200	100	200	100	200	200	200
許容電流 Permissible current	(A)		1.2	0.5	1.7	1.2	4.0	2.7	4.0	2.7
入力周波数 Input frequency	(Hz)		50 又は 60 50 or 60							
ばね角度 Spring angle	(°)		15							
振動機質量 Vibrator mass	(kg)		24	40	78	127	260	330		
最大ボウル径 Bowl diameter	(mm)		370	500	620	760	1000	1200		
最大ボウル質量 Bowl mass	(kg)		6	12	20	30	50	70		
許容ワーク質量 Permissible work mass	(kg)		2.5	3.0	5.0	10.0	15.0	20.0		
駆動波形 Drive waveform			全波 Full wave			全波 / 半波 Full wave / Half wave			半波 Half wave	
塗装色 Paint color			本体ベース：日塗工 S2-1034 Unit base : Nittokoh S2-1034				本体カバー：日塗工 S3-309 Unit cover : Nittokoh S3-309			
使用温度 Operating temperature range	(°C)		0 ~ 40							
使用湿度 Operating humidity range	(%RH)		10 ~ 90 (結露しないこと No condensation)							
適用コントローラ Applicable controller	MFC-S3B (標準 Standard)				MFC-S6B (標準 Standard)					
	MFC-S3B-F (フィードバック付 With feedback)				MFC-S6B-F (フィードバック付 With feedback)					
リード線長さ(センターより) Length of lead (from the center)			900				1500			

構造と部品名称 Structure and Names of Parts

JA-C230 ~ 460N

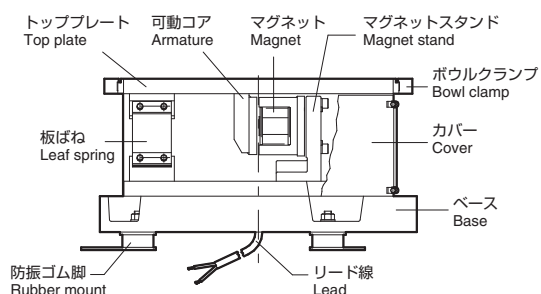

JA-C610 / 700

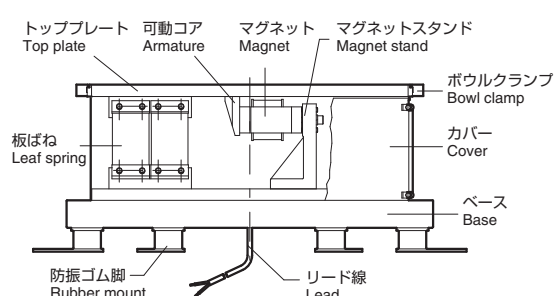

振動機外形寸法図 Outside Views of Vibrator

■ JA-C230

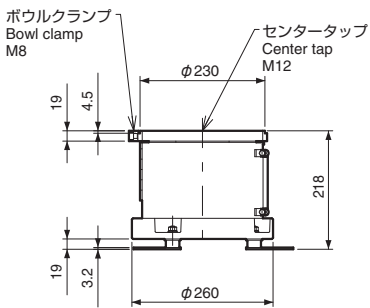
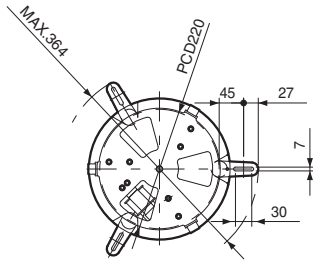

■ JA-C300

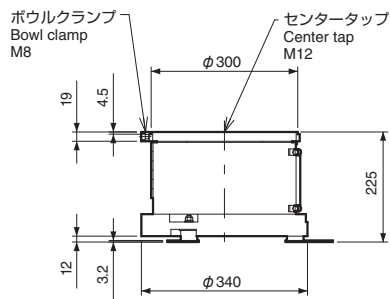
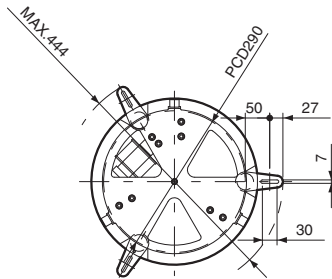

■ JA-C390N

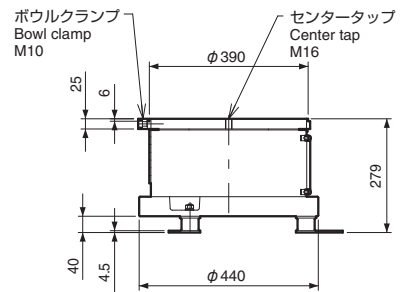
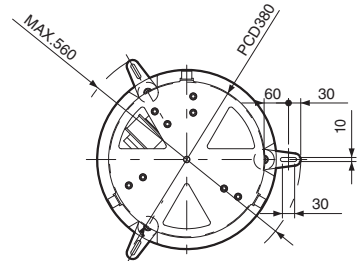

■ JA-C460N

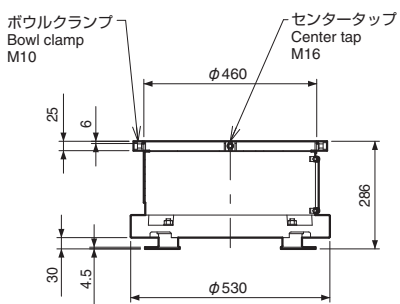
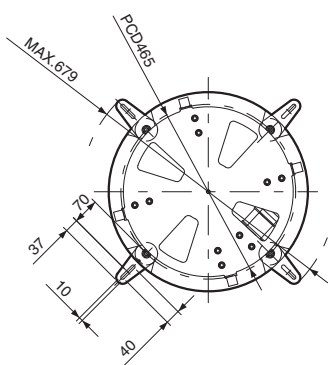

■ JA-C610

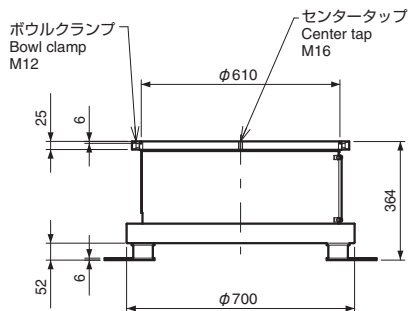
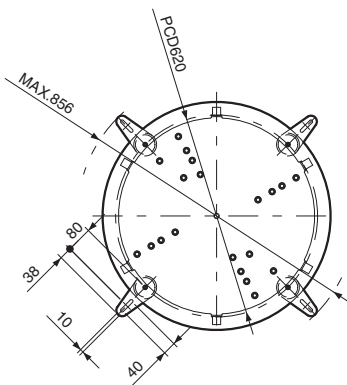

■ JA-C700

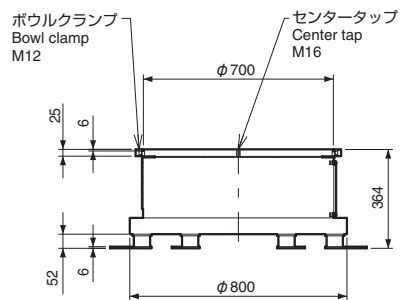
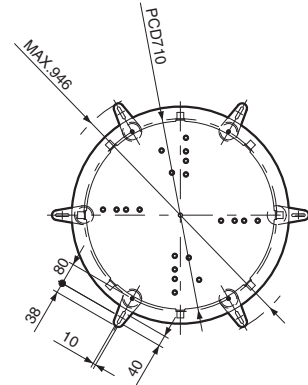

CA 振動機 CA Vibrator

特長 Features

ボウルクランプ Bowl clamp

ボウルへの振動伝達性能がさらにアップ。
Vibration transfer performance to bowl is further improved.

板ばね Leaf spring

実感騒音レベルを 20~30% 近く低減。(当社比)
高速搬送域で優れた性能を発揮。
Reduces experienced noise level by nearly 20~30% (according to our comparison data) Shows superior performance in high-speed transport range.

ベース Base

余裕の反力吸収。
Sufficient absorption of reaction force.

センターマグネット Center magnet

縦引き方式で安定搬送。
Stable transfer owing to vertical attraction.



仕様 Specifications

	CA-150	CA-190	CA-230	CA-300	CA-390	CA-460	
入力電圧 Input voltage	AC(V)	220	220	220	220	220	
許容電流 Permissible current	(A)	0.09	0.5	0.8	1.2	4.5	
入力周波数 Input frequency	(Hz)	50 又は 60 50 or 60					
ばね角度 Spring angle	(°)	15					
振動機質量 Vibrator mass	(kg)	8.6	20	29	51	93	148
最大ボウル径 Bowl diameter	(mm)	250	310	370	500	620	760
最大ボウル質量 Bowl mass	(kg)	3	5	7	12	20	30
許容ワーク質量 Permissible work mass	(kg)	1	2.5	3	4	6	10
駆動波形 Drive waveform		全波 Full wave					半波 Half wave
使用温度 Operating temperature range	(°C)	0 ~ 40					
使用湿度 Operating humidity range	(%RH)	10 ~ 90					
適用コントローラ Applicable controller		MFC-S3B (標準 Standard)			MFC-S6B (標準 Standard)		
		MFC-S3B-F (フィードバック付 With feedback)			MFC-S6B-F (フィードバック付 With feedback)		

構造と部品名称 Structure and Names of Parts

CA-150 ~ 460

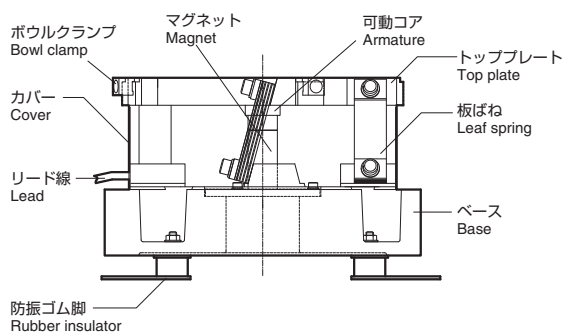

振動機外形寸法図 Outside Views of Vibrator

■ CA-150

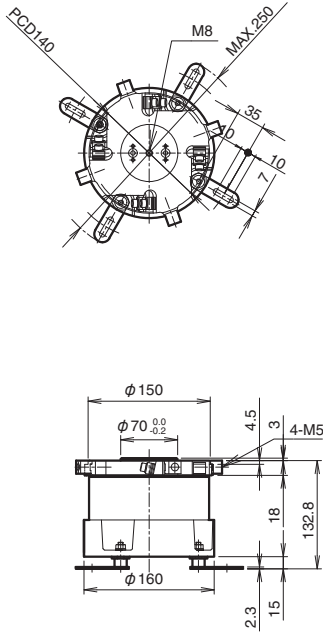

■ CA-190

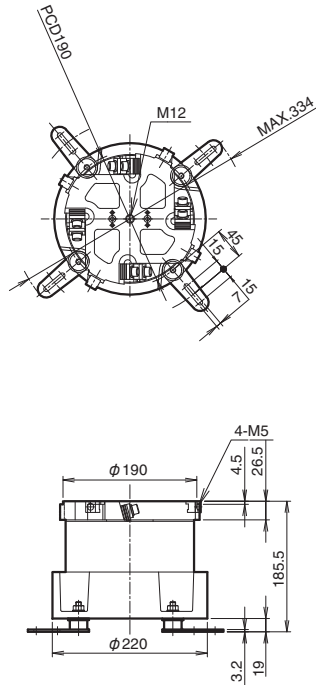

■ CA-230

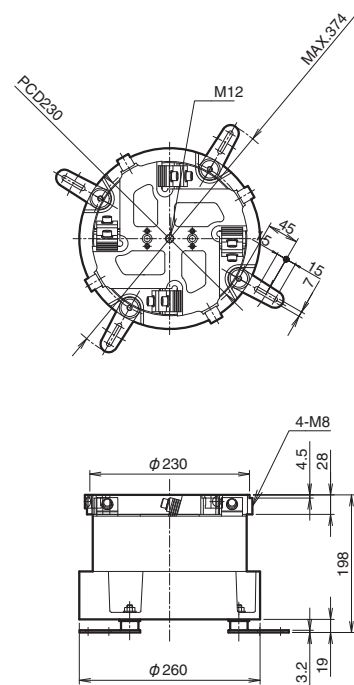

■ CA-300

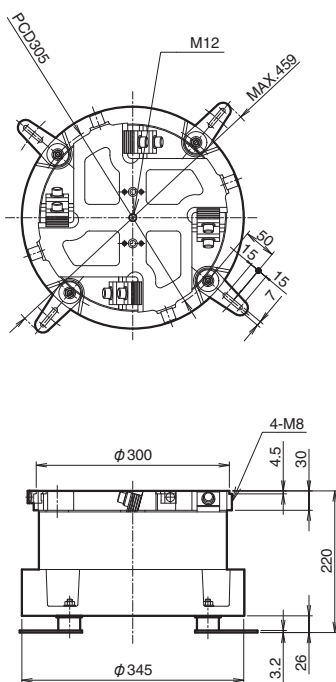

■ CA-390

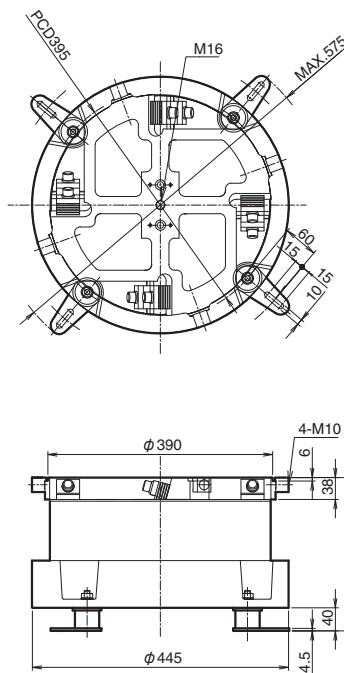

■ CA-460

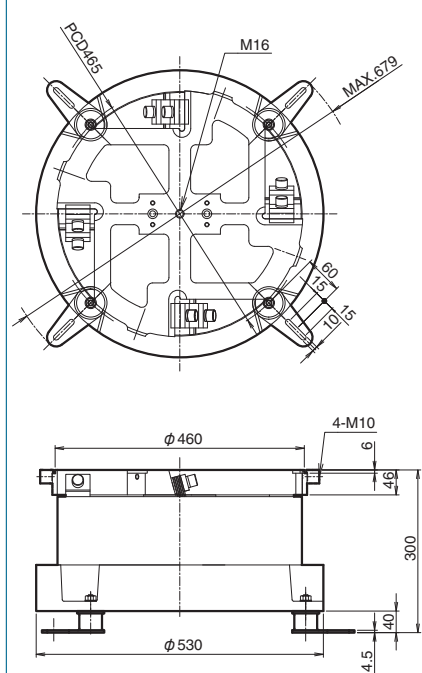

ボウル Bowl

円筒素ボウル標準寸法表

Standard dimensions of original straight bowl

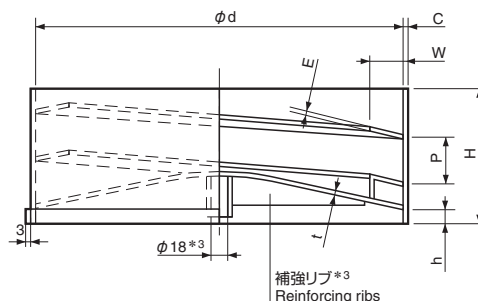

(単位 unit : mm)

	d	P	トラック巻数 Track turns	W	H	C	E	h	t	質量 Mass(kg)	標準投入容量*2 Standard charging capacity(L)	適用振動機 Applicable vibrator	
BOWL-150-S ₁ -SUS	150	20	2	12	70	2	2	16	2	1.1	0.3	—	CA-150
BOWL-190-S ₁ -SUS	190	25		16	80					1.5	0.5	—	CA-190
BOWL-230-S ₁ -SUS	230	30		20	90					2.2	0.8	JA-C230	CA-230
BOWL-300-S ₁ -SUS	300	40		25	110					3.8	2.0	JA-C300	CA-300
BOWL-390-S ₁ -SUS	390	50		35	130	3	3	3	7.2	3.0	JA-C390N	CA-390	
BOWL-460-S ₁ -SUS	460	65		50	170				12.3	6.0	JA-C460N	CA-460	
BOWL-610-S ₁ -SUS	610	80		60	230				27.8	10.0	JA-C610	—	
BOWL-700-S ₁ -SUS	700	120		100	340				32.0	14.0	JA-C700	—	

*1. R(時計方向)、L(反時計方向) R(CW), L(CCW)

*2. ワーク形状により多少異なります。 Dimensions slightly vary depending on work shape.

*3. センターパイプ及び補強リブは、460-Sサイズ以上に適用されます。 The center pipe and reinforcing ribs are used for 460-S sizes or more.

*4. 外周補強バンドは610-Sサイズ以上に適用されます。 The Peripheral reinforcing band are used for 610-S sizes or more.

段付素ボウル標準寸法表

Standard dimensions of original cascade bowl

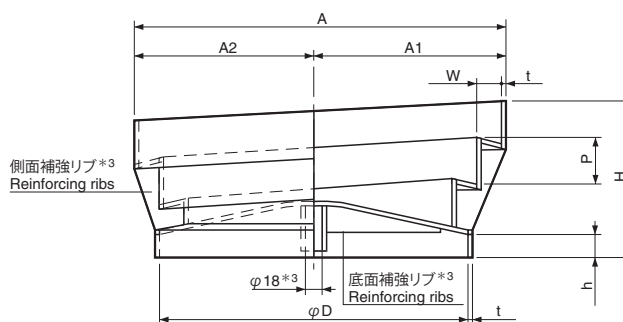

(単位 unit : mm)

	A	A1	A2	H	P	トラック巻数 Track turns	D	h	t	W	質量 Mass(kg)	標準投入容量*2 Standard charging capacity(L)	適用振動機 Applicable vibrator	
BOWL-230-C ₁ -SUS	280	145	135	100	30	2	230	19	2	20	2.5	0.6	JA-C230	CA-230
BOWL-300-C ₁ -SUS	400	207	193	135	40		300			28	5.0	1.0	JA-C300	CA-300
BOWL-390-C ₁ -SUS	480	249	231	160	50		390			36	8.0	2.0	JA-C390N	CA-390
BOWL-460-C ₁ -SUS	550	288	262	209	65		460	23	6	50	14.0	4.0	JA-C460N	CA-460
BOWL-610-C ₁ -SUS	750	390	360	263	85		610			60	25.0	8.0	JA-C610	—
BOWL-700-C ₁ -SUS	950	500	450	290	105		700			100	42.0	12.0	JA-C700	—

*1. R(時計方向)、L(反時計方向) R(CW), L(CCW)

*2. ワーク形状により多少異なります。 Dimensions slightly depending on work shape.

*3. センターパイプ及び補強リブは、460-Cサイズ以上に適用されます。 The center pipe and reinforcing ribs are used for 460-C sizes or more.

● 円筒ボウル Straight bowl

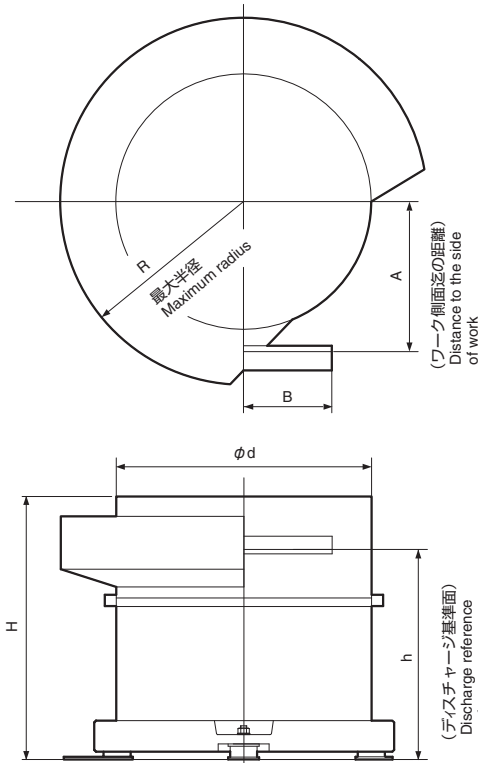

(単位 unit : mm)

	CA-150	CA-190	CA-230 JA-C230	CA-300 JA-C300	CA-390 JA-C390N	CA-460 JA-C460N	JA-C610	JA-C700
ϕd	150	190	230	300	390	460	610	700
*1 R	125	155	185	250	310	380	500	600
*2 $h \begin{matrix} +10 \\ -15 \end{matrix}$	185	235	275	285	355	375	—	
*2 $h \pm 20$	—						470	520
*3 H	205 (225)	280 (305)	320 (350)	350 (390)	435 (485)	435 (540)	602 (682)	725 (845)
*4 $A \pm 10$	90	115	140	175	—			
*4 $A \pm 15$	—				235	280	370	430
*5 B	50 (30)	50 (30)	50 (30)	70 (50)	120 (100)	150 (120)	200 (150)	

- *1. 限界を示します。よって、本図寸法以下の場合もあります。
It shows a limit. Therefore, size can be below that shown in this figure.
- *2. トラック巻数標準(2巻)の場合です。特殊(3巻)の場合は、プラス10~20となります。
It applies to standard number of track turns(2 turns). For special case(3 turns), 10-20 must be added.
- *3. ()内寸法はトラック巻数特殊(3巻)の場合です。
Size in () applies to special number of track turns (3 turns).
- *4. ()内寸法は、ワーク厚1mm以下の場合です。
Dimension in () applies when work is 1mm or thinner.

● 段付ボウル Cascade bowl

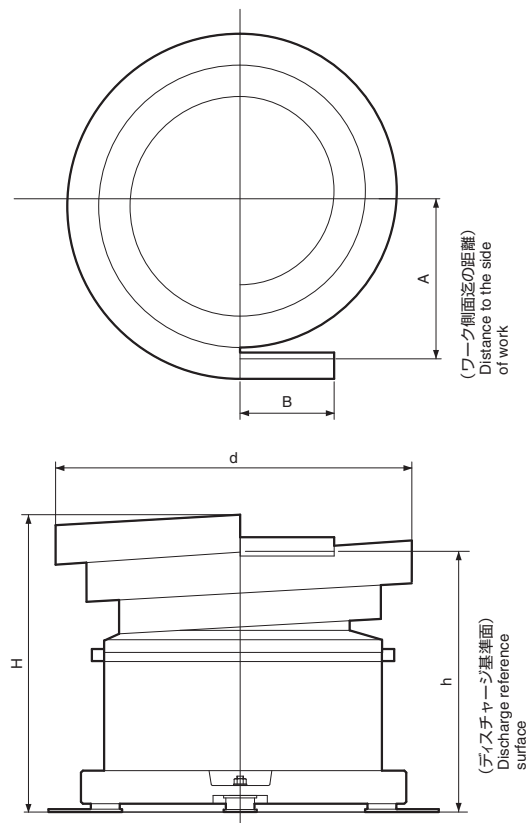

(単位 unit : mm)

	CA-230 JA-C230	CA-300 JA-C300	CA-390 JA-C390N	CA-460 JA-C460N	JA-C610	JA-C700
d	280	400	480	550	750	950
*1 (h)	285	315	385	430	550	560
*2 H	315	355	435	495	650	650
*3 $A \pm 10$	130	185	220	—		
*3 $A \pm 15$	—			255	340	440
*4 B	50 (30)	70 (50)	120 (100)	150 (120)	200 (150)	

- *1. 標準段付ボウルの簡単なツーリングの場合を示す。複雑なツーリングの場合は、本図寸法より低くなります。
It applies to simple tooling of standard staged bowl size can be lower than that in this figure as for complicated tooling.
- *2. トラック巻数標準(2巻)の場合です。
It applies to standard number of track turns(2 turns).
- *3. 標準段付ボウルの簡単なツーリングの場合を示す。複雑なツーリングの場合は、本図寸法より広くなります。
It applies to simple tooling of standard staged bowl size can be broader than that in this figure as for complicated tooling.
- *4. ()内寸法は、ワーク厚1mm以下の場合です。
Dimension in () applies when work is 1mm or thinner.

インラインフィーダ In-Line Feeder

特長 Features

当社独自の構造で、各社で幅広く採用されているベストセラー機です。

JA型ボウルフィーダと同様に、水平に配置したマグネットと、グラスファイバー製の板ばねの採用により常に安定した各種のワーク搬送が可能です。

Employing Sanki's originally developed structure, this best-selling machine is widely used by many customers.

Like the JA-type bowl feeder, it enables various kinds of workpieces to be transferred at a constant rate through the use of horizontally-arranged magnets and glass fiber leaf springs.

継ぎばね方式 Joint spring type

駆動部と取付け架台の間に継ぎばねを介して固定しますので、架台への反力は軽減されます。

特に、薄物ワークに最適です。

The feeder is secured by a joint spring provided between the drive unit and the mounting base to reduce the reactive force applied to the base. It is especially useful for thinner workpieces.

ゴム脚方式 Rubber insulator type

架台へはゴム脚を介して取り付けますので、反力は非常に少なく、高速でワークを大量に搬送する場合に有効な振動を発生します。

Rubber legs are used to mount the feeder to the base to ensure an extremely low reactive force and effectively generate vibration in the case of transferring a large number of workpieces at a high rate.

仕様 Specifications

	CS-1		CS-2		CS-L350AG
ばね角度 Spring angle (°)	15				20
入力電圧 Input voltage AC(V)	100	200	100	200	200
許容電流 Permissible current (mA)	160	90	600	280	1200
入力周波数 Input frequency (Hz)	50 又は 60 50 or 60				
振動機質量 Vibrator mass (kg)	3.8		10.0		38.0
駆動波形 Drive waveform	全波 Full wave				半波 Half wave
塗装色 Paint color	本体ベース：日塗工 S2-1034 Unit base : Nittokoh S2-1034		サイドプレート (カバー)：日塗工 S3-309 Sideplate (Cover) : Nittokoh S3-309		
適用コントローラ Applicable controller	MFC-S3B				

シュートの許容寸法及び質量 Maximum dimensions and masses of chutes

	CS-1	CS-2	CS-L350AG
全長 Overall length (mm)	300	500	950
幅 Width (mm)	45	60	—
厚 Thickness (mm)	15~20	15~20	—
質量 Mass (kg)	1	2	10

継ぎばね方式 Joint spring type

構造と部品名称 Structure and Names of Parts

振動機外形寸法図 Outside Views of Vibrator

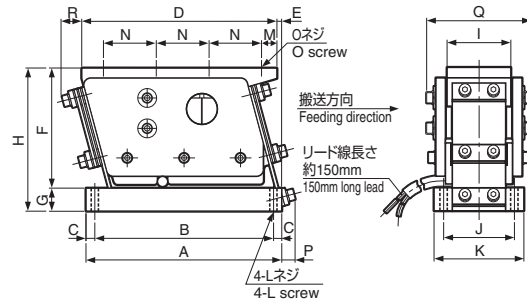
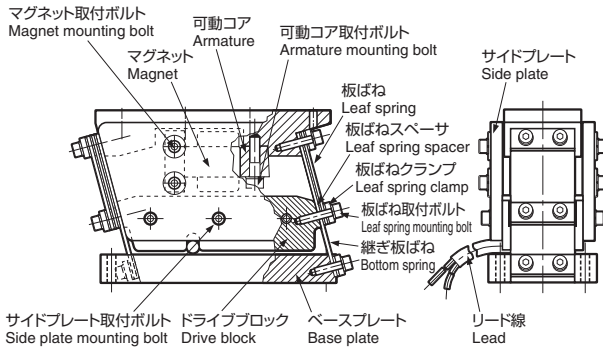

外形寸法表 Overall Dimension

(単位 unit : mm)

	A	B	C	D	E	F	G	H	I	J	K	L	M	N	O	P	Q	R
CS-1	140	128	6	140	3	86	16	102	45	52	64	M6	10	40×3	4-M5	約 12 Approx.12	約 75 Approx.75	約 18 Approx.18
CS-2	192	176	8	192	4	118	22	140	62	70	88	M8	15	52×3	4-M6	約 15 Approx.15	約 102 Approx.102	約 25 Approx.25

ゴム脚方式 Rubber insulator type

構造と部品名称 Structure and Names of Parts

振動機外形寸法図 Outside Views of Vibrator

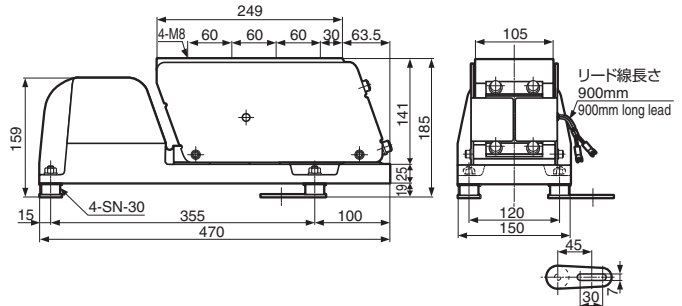
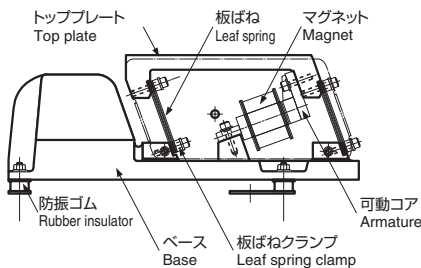

シュート取付基準寸法 (前後の振り分け) Standard chute mounting(length dividing)dimensions

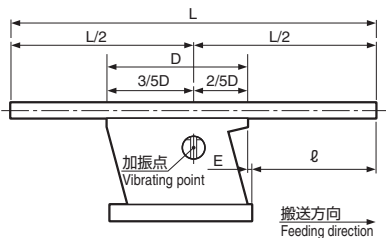

(単位 unit : mm)

	g													D	2/5D	E
	200	250	300	350	400	450	500	550	600	650	750	850	950			
CS-1	41	66	91	—	—	—	—	—	—	—	—	—	—	140	56	3
CS-2	—	44	69	94	119	144	169	—	—	—	—	—	—	192	77	4
CS-L350AG	—	—	—	—	—	—	—	—	—	250	310	385	470	—	—	63.5

バルクホッパー Bulk Hopper

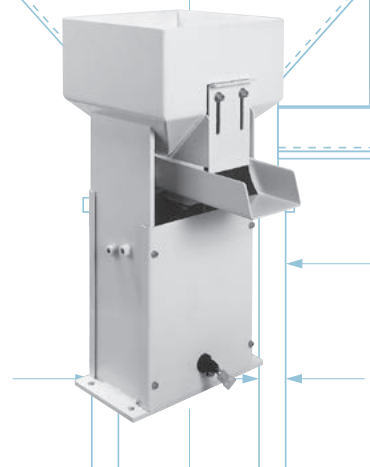

特長 Features

ワーク搬送トラフが水平になっており、ホッパー内でワークによるブリッジが発生しにくく、安定した定量搬送が可能です。また、ワーク搬送トラフを強制的に振動させる構造となっているため、必要以上の振動を発生することなく、極めて静かにワークを排出します。

The use of a horizontal workpiece transfer trough ensures a smaller possibility of bridging by workpieces within the hopper, allowing consistent-volume transfer of workpieces. The workpiece transfer trough is forcedly vibrated to discharge workpieces very quietly without generating vibration more than necessary.

仕様 Specifications

	BHF-5A	BHF-10A	BHF-15A	BHF-20A	BHF-30A	BHF-50A	BHF-100A
ばね角度 Spring angle (°)	15						
入力電圧 Input voltage AC(V)	100	200	100	200	100	200	200
許容電流 Permissible current (A)	0.8	0.4	0.8	0.4	1	0.5	1
入力周波数 Input frequency (Hz)	50 又は 60 50 or 60						
標準負荷質量 Standard load mass (kg)	1.5	3	5	7	10	15	30
振動機質量 Vibrator mass (kg)	24	27	30	40	55	78	98
駆動波形 Drive waveform	半波 Half wave						
塗装色 Paint color	日塗工 S3-309 Nittokoh S3-309						
適用コントローラ Applicable controller	MFC-S3B / MFC-N3H						
防振ゴム型式 Rubber insulator type	KA-30			KA-40			KA-50

オプション Option

● レベルスイッチ Level Switch

寸法図 Views

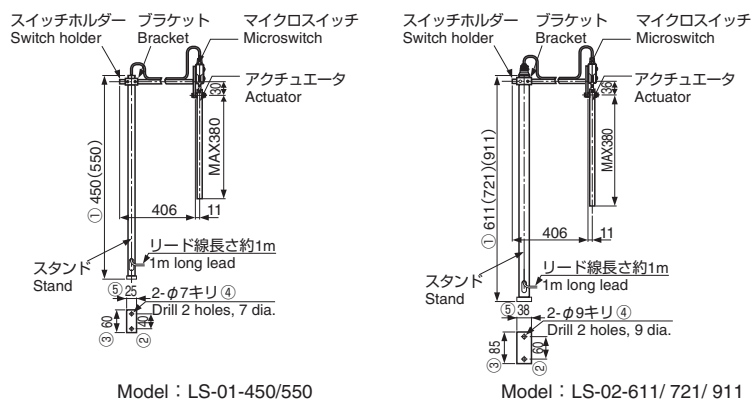

レベルスイッチ寸法表

Dimension table of level switch

(単位 unit : mm)

型式 Model	①	②	③	④	⑤	適用ボウルフィーダ Applicable bowl feeder
LS-01-450	450	40	40	φ7	25	PEF-150 CA-150
LS-01-550	550					PEF-190 CA-190 PEF-230 JA-C230 CA-230 PEF-300 JA-C300 CA-300
LS-02-611	611	60	85	φ9	38	PEF-460 JA-C460 CA-460
LS-02-721	721					JA-C610
LS-02-911	911					JA-C700

外形寸法図 Outside Views

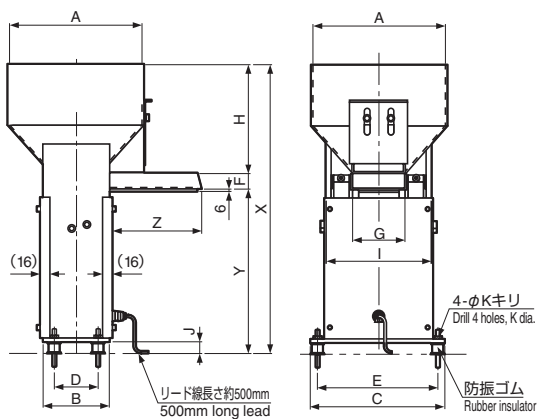

外形寸法表 Overall Dimension (単位 unit : mm)

	BHF-5A	BHF-10A	BHF-15A	BHF-20A	BHF-30A	BHF-50A	BHF-100A
A	200	250	300	350	400	500	600
B	150	150	150	150	200	240	240
C	245	280	300	350	420	460	460
D	100	100	100	100	140	160	160
E	215	250	270	320	380	420	420
F	35	50	50	50	50	60	60
G	76	100	120	160	220	248	248
H	185	235	245	250	280	310	400
I	190	218	238	278	338	384	384
J	18	18	25	25	25	27	27
φK	10	10	12	12	12	12	12

- * 1. ノイズアレスターを使用する時は、Z寸法が+100mmとなります。
Dimension Z will be +100mm when the noise arrester is used.
- * 2. () 寸法はスタンド付きの場合の寸法です。
Dimension is when stand is equipped.

振動機適合表 Vibrator compatibility table (単位 unit : mm)

		BHF-5A	BHF-10A	BHF-15A	BHF-20A	BHF-30A	BHF-50A	BHF-100A
PEF-150A CA-150	X	450	515	525				
	Y	230	230	230				
	Z	155	155	155				
PEF-190A CA-190	X	530	595	605				
	Y	310	310	310				
	Z	155	155	155				
JA-C230 PEF-230A CA-230	X	560	625	635	640			
	Y	340	340	340	340			
	Z	155	155	155	190			
JA-C300 PEF-300A CA-300	X	600	665	675	680			
	Y	380	380	380	380			
	Z	205	205	205	235			
PEF-390B	X				750	780	820	
	Y				450	450	450	
	Z				235	285	295	
JA-C390N CA-390	X				770	800	840	
	Y				470	470	470	
	Z				235	285	295	
JA-C460N PEF-460B CA-460	X					850	890	980
	Y					520	520	520
	Z					285	345	345
JA-C610	X						890 (1015)	980 (1105)
	Y						520 (645)	520 (645)
	Z						345	345
JA-C700	X						890 (1140)	980 (1230)
	Y						520 (770)	520 (770)
	Z						455	455

コントローラ Controller



特長 Features

デジタル設定・表示 Digital setting and display
出力電圧・周波数をデジタル設定。設定値管理が可能。
Digitally sets the output voltage and the frequency, and controls the set value.

ソフトスタート/ストップ機能
Soft start/stop function

センサタイマー機能 センサーを接続することで、振動機の ON/OFF 制御が可能。
Sensor timer function Controls the ON / OFF of the vibrator by connecting the sensor.

運転信号出力 振動機出力に同期した出力を3点用意。
Operation signal output Provided with 3 output points synchronized with the vibrator output.

速度切替 2つのパターンをメモリーし、切替が可能です。
Speed switching Speed switching in 2 memorized patterns.

フィードバック制御 従来より使用している圧電式振動センサを使用し、定振幅制御が可能となります。
Feedback function Constant amplitude control is enabled by using the piezoelectric vibration sensor conventionally used for vibrators.

ピエゾ用コントローラと同じ操作パネルを採用
Operation panel that is the same as that of the piezoelectric controller

省スペース化に貢献 大型タイプは従来品より 20%設置スペースを縮小。多機能化することで設置スペースをさらに縮小しました。
Contribution to space-saving The large-sized controllers save the installation space by 20% from the conventional models by making them multifunctional.

仕様 Specifications

	標準タイプ (センサータイマー機能付) Standard type (With sensor timer function)	標準+フィードバック付タイプ Standard + feedback type			
		MFC-S3B	MFC-S6B	MFC-S3B-F	MFC-S6B-F
入力電源 Input voltage	AC (V)	100 ~ 120 ± 10% 200 ~ 240 ± 10%			
入力周波数 Input frequency	(Hz)	50 / 60			
最大出力電流 Max. output current	(A)	3	6	3	6
出力電圧 Out voltage	(V)	0 ~ 95 (AC100V時) 0 ~ 95 (at 100VAC) 0 ~ 190 (AC200V時) 0 ~ 190 (at 200VAC)			
出力周波数 Output frequency	(Hz)	40 ~ 400			
機能 Function		定振幅制御 (KS-3 使用) Constant amplitude control (using KS-3)			
		運転・停止制御 Start / stop function			
		センサータイマー制御 (センサー取込) Sensor timer control (sensor connected)			
		速度切替 (2パターン) Speed switching (in 2 patterns)			
		運転信号出力 Operation signal output			
		出力電圧リミット設定 Output voltage limit setting			
使用周囲温度 Operating ambient temperature	(°C)	0 ~ +40 (但し氷結無きこと) 0 deg C to +40 deg C (should never be allowed to freeze)			
使用周囲湿度 Operating ambient humidity	(%RH)	30 ~ 90 (但し結露無きこと) 30 to 90%RH (no condensation allowed)			
本体質量 Mass	(kg)	1.1	1.3	1.1	1.3

外形寸法図 Outside Views

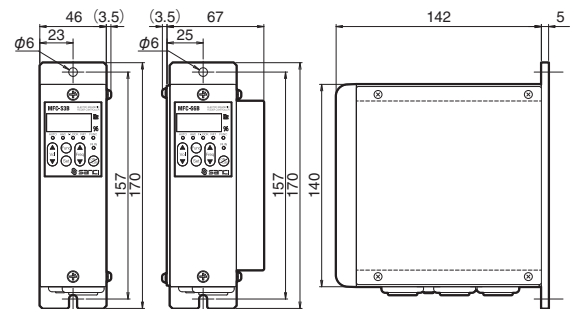

※外形寸法はフィードバック付も同寸法です。入出力ケーブルは省略しています。
The outside dimensions are common to the feedback type. The I / O cable is not shown.



MFC シリーズは位相制御方式で半波、全波の切替えができる他、100V と 200V 共用になっております。又、外部からの出力を ON/OFF 制御する場合の信号は、有接点又は DC12 ~ 24V の電圧制御のいずれでも使用できます。

MFC-N series has adopted a phase control system allowing change between half wave and full wave, and is common to 100V and 200V. Signals for controlling ON/OFF status of external output can be used either by contacts or 12-24VDC voltage control.

仕様 Specifications

	MFC-N3	MFC-N6
出力電流 (A) Output current	3	6
制御方式 Control system	位相制御による電圧調整 Voltage adjustment by phase control	
入力 Input	AC100/200V ~ 50/60Hz	
出力波形 Output waveform	全波/半波 (ジャンパーピンの差し換え) Full wave / Half wave (switching of jumper pin)	
外部制御 External output	有/無 (ジャンパーピンの差し換え) Present / Absent (switching of jumper pin) 無電圧有接点制御、又は、外部供給電圧 (DC12 ~ 24V) による電圧制御 (個別コネクタによる選択) Voltageless contact control or voltage control with externally supplied voltage (12-24V DC) (choice by individual connector)	
本体質量 (kg) Mass	1.0	1.4

外形寸法図 Outside Views

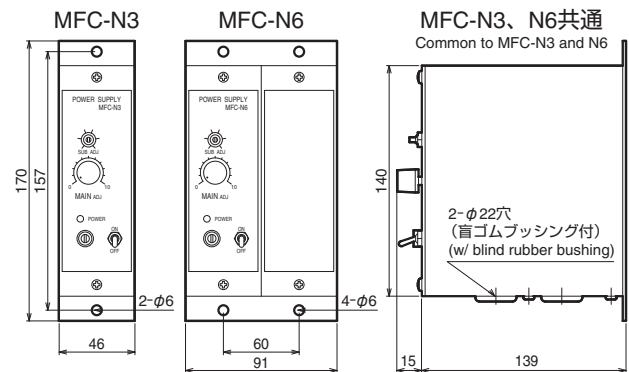

センサタイマコントローラ Sensor timer controller



特長 Features

F121は、パーツフィーダ制御用のセンサタイマコントローラです。

The F121 controllers are sensor timer controller to control the Parts Feeder.

仕様 Specifications

		F121
機能 Function		搬送中のワークを検出して振動機の運転、停止の制御を行うためのデジタル制御装置 A digital controller to detect the products being fed and accordingly control the on/off status of vibrator.
信号入力方式 Signal input system		オープンコレクタ出力形センサ Open collector output type sensor
入力電圧 Input	電圧 Voltage	AC(V) 100 ~ 220 ± 10%
	周波数 Frequency	(Hz) 50 / 60
	相数 Number of phases	1
出力 Output	振動機用出力 Output of for vibrator	DC24V-Max100mA 無電圧 a 接点 250V-3A Voltageless 'a' contacts, 250V, 3A
	補助出力 Auxiliary output	無電圧 a 接点 250V-3A Voltageless 'a' contacts, 250V, 3A
	タイマ1 Timer 1	(s) 0.0 ~ 9.9 (デジタル) 0.0 to 9.9 (digital)
	タイマ2 Timer 2	(s) 0.0 ~ 9.9 (デジタル) 0.0 to 9.9 (digital)
	タイマ3 Timer 3	(s) 0 ~ 99 (デジタル) 0 to 99 (digital)
センサ用電源 Power supply to sensor		DC24V-Max100mA
表示 Display		タイマNo.各タイマ設定時間、センサ動作、振動機運転出力 Timer Nos., timer settings, sensor operation status, vibrator operation outputs
センサ逆動作切替 Sensor switching to inverse operation		有 Possible
使用周囲温度 Operating ambient temperature		0°C ~ +40°C (但し、氷結しないこと) 0 deg C to +40 deg C (should never be allowed to freeze)
周囲湿度 Operating ambient humidity		10 ~ 90%RH (但し、結露しないこと) 10 to 90%RH (no condensation allowed)
電源容量 Power capacity	(VA)	40
塗装色 Surface coating		日塗工 S3-309 Nittokoh S3-309
本体質量 Mass	(kg)	1.0

外形寸法図 Outside Views

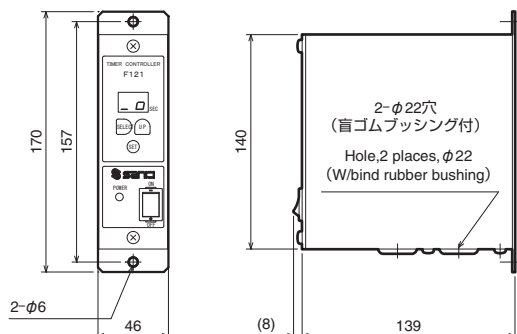

※タイマ1、タイマ2は、0.5s以上でご使用下さい。
Timers 1 and 2 should be set to 0.5s or longer.

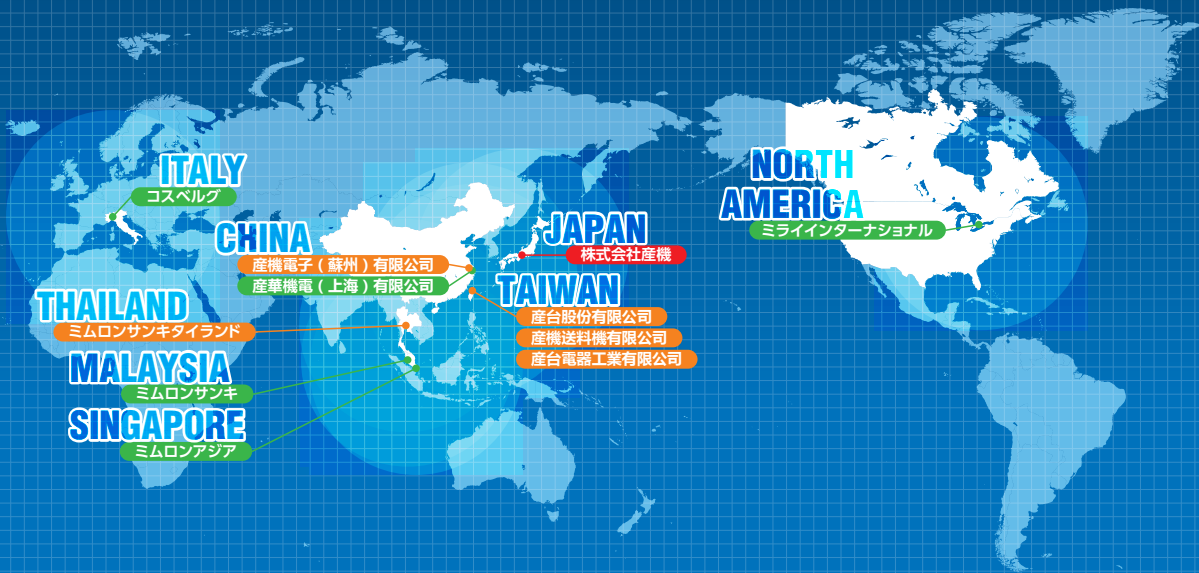

国内

■本社・港工場

〒455-0021 愛知県名古屋港区木場町 8 番地 122
8-122, Kiba-cho, Minato-ku, Nagoya-City, AICHI 455-0021 JAPAN
TEL.(052)691-1147 FAX.(052)692-1915
E-Mail: sanki_mt@sanki-web.co.jp

■関東工場

〒252-0822 神奈川県藤沢市葛原 2478-4
2478-4, Kuzuhara, Fujisawa-City, KANAGAWA 252-0822 JAPAN
TEL.(0466)48-6360 FAX.(0466)48-6361

■三重工場

〒515-2302 三重県松阪市嬉野天花寺町 647-213
647-213, Ureshinotengeji-cho Matsusaka-City, MIE 515-2302 JAPAN
TEL.(0598)42-6770 FAX.(0598)42-6773
E-Mail: sanki_uk@sanki-web.co.jp

■営業所

仙台出張所 SENDAI

〒980-0014 宮城県仙台市青葉区本町 1-3-9(広瀬ビル)
(Hirose bldg.)1-3-9, Hon-cho, Aoba-ku, Sendai-City, MIYAGI 980-0811 JAPAN
TEL.(022)263-8345 FAX.(022)263-8354
E-Mail: sanki_se@sanki-web.co.jp

東京営業所 TOKYO

〒141-0032 東京都品川区大崎 2 丁目 6 番 15 号(恭和ビル 2F)
(Kyowa bldg. 2F)2-6-15, Osaki, Shinagawa-ku, TOKYO 141-0032 JAPAN
TEL.(03)3493-6187 FAX.(03)3493-6195
E-Mail: sanki_te@sanki-web.co.jp

名古屋営業所 NAGOYA

〒455-0021 愛知県名古屋港区木場町 8 番地 122
8-122, Kiba-cho, Minato-ku, Nagoya-City, AICHI 455-0021 JAPAN
TEL.(052)691-1147 FAX.(052)692-1915
E-Mail: sanki_ne@sanki-web.co.jp

大阪営業所 OSAKA

〒577-0012 大阪府東大阪市長田東 2-1-33(長田平成ビル 501)
(Nagata-heisei bldg.)2-1-33, Nagata-higashi, Higashiosaka-City,
OSAKA 577-0012 JAPAN
TEL.(06)6746-8222 FAX.(06)6746-8224
E-Mail: sanki_oe@sanki-web.co.jp

■関連会社

株式会社九州産機 KYUSHU SANKI CO. LTD.

〒811-3115 福岡県古賀市久保 38-1
38-1, Kubo, Koga-City, Fukuoka 811-3115 JAPAN
TEL.(092)942-7477 FAX.(092)943-9312

海外

■関連会社

産機電子(蘇州)有限公司 SANKI ELECTRONICS (SUZHOU) Co., LTD.

住 所: 蘇州高新区鹿山路 369 號 6 號
事業内容: パーツフィーダ・ブレーキモータ/製造・販売、及び機産機製品・他社商品販売

産台股份有限公司 SANKITAI Co., LTD.

住 所: 新北市鶯歌区徳昌街 140 巷 28 號
事業内容: パーツフィーダ/販売、及び機産機製品・他社商品販売

産機送料機有限公司 SANKI PARTS FEEDER Co., LTD.

住 所: 新北市鶯歌区徳昌街 140 巷 28 號
事業内容: パーツフィーダ/製造

産台電器工業有限公司 SANTAI DENKI INDUSTRY Co., LTD.

住 所: 桃園縣大園鄉埤心村 11 鄰 68 之 33 號
事業内容: 電磁ブレーキ・クランプエレメント製造・販売、及び機産機製品・他社商品販売

ミムロンサンキタイランド MIMLON SANKI (THAILAND) Co., LTD.

住 所: NO. 733/410 Moo8, Soi Phaholyothin74, Phaholythin Rd, kukod,
Lamlukka Phatumthani12130 THAILAND
事業内容: パーツフィーダ/販売・メンテ、及び機産機製品・他社商品販売

■製造・販売協力会社

産機電機(上海)有限公司 SANHWA MACHINE & ELECTRIC (SHANGHAI) Co., LTD.

住 所: 上海市青浦工業園区大盈西部工業園新盈路 12 號
事業内容: 電磁ブレーキ・クランプエレメント製造・販売、及び機産機製品・他社商品販売

ミムロンサンキ MIMLON SANKI SDN. BHD.

住 所: No2, Lorong Perda Utama 9, Bandar Perda, 14000 Bukit Mertajam,
Seberang Perai Tengah, Malaysia
事業内容: パーツフィーダ/製造・販売、及び機産機製品・他社商品販売

ミライインターナショナル Mirai Inter-Technologies Systems LTD.

住 所: 30 Pollard St Richmond Hill, ON L4B 1C3 Canada
事業内容: 機産機製品・他社商品販売

ミムロンアジア MIMLON ASIA PTE, LTD.

住 所: Blk 2 Joo Chiat Road#05-1133 Joo Chiat Complex Singapore 420002.
事業内容: 機産機製品・他社商品販売

コスベルグ COSBERG S.p.A

住 所: Via Baccanello 24030 Terno d' Isola (BG) Italia
事業内容: 自動機・自社製パーツフィーダ/製造販売



www.sanki-web.co.jp

- このカタログに記載されている仕様、寸法等は製品改良のため、予告なしに変更する場合があります。
- カタログの内容を無断で転載することはご遠慮ください。

●お問い合わせは